

# PRÉSENTOIRS | Vitrine de comptoir

VITRINES DE COMPTOIR RÉFRIGÉRÉES

## RC 100B



### DÉTAILS



Verres incurvés latéraux et avant



Socle en acier inoxydable avec dispositif de commande numérique



Lampe LED interne



Portes coulissantes arrière

## CARACTÉRISTIQUES GÉNÉRALES

- Vitrine de comptoir réfrigérée NOIRE 120 L
- Vitre incurvée avec cadre noir et socle en acier inoxydable
- Refroidissement ventilé
- Cycle de dégivrage automatique par arrêt du compresseur
- Commande à afficheur numérique
- Lampe LED interne
- Vitre double épaisseur anti-condensation
- Portes coulissantes arrière
- Clayettes chromées réglables (Pièces N° 2)
- Support fixe N° 4 monté sous le socle
- Classe énergétique: B

## SPÉCIFICATIONS TECHNIQUES

Capacité	100 L
Température	H1 (+1°C-+10°C)
Consommation	2.498 kWh/24h
Puissance nominale	160 W
Niveau de bruit	51 dB(A)
Poids net	39.1 Kg
Poids brut	47 Kg
Dimensions extérieures (LxPxH mm)	682x450x675
Dimensions internes (LxPxH mm)	622x410x417
Dimensions de l'emballage (LxPxH mm)	756x524x880
Quantités de chargement 20'/40'/40'HQ	66/136/136

## DIMENSIONS DU PRODUIT

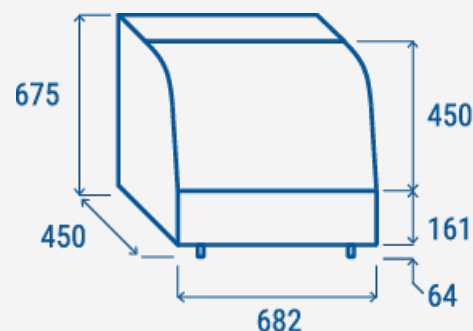

## CERTIFICATIONS

CE RoHS



COOL HEAD EUROPE  
We make the world a cooler place



www.coolheadeurope.com